

3 2ND トレイ外装 (2ND Tray exteriors)[AR-D25]

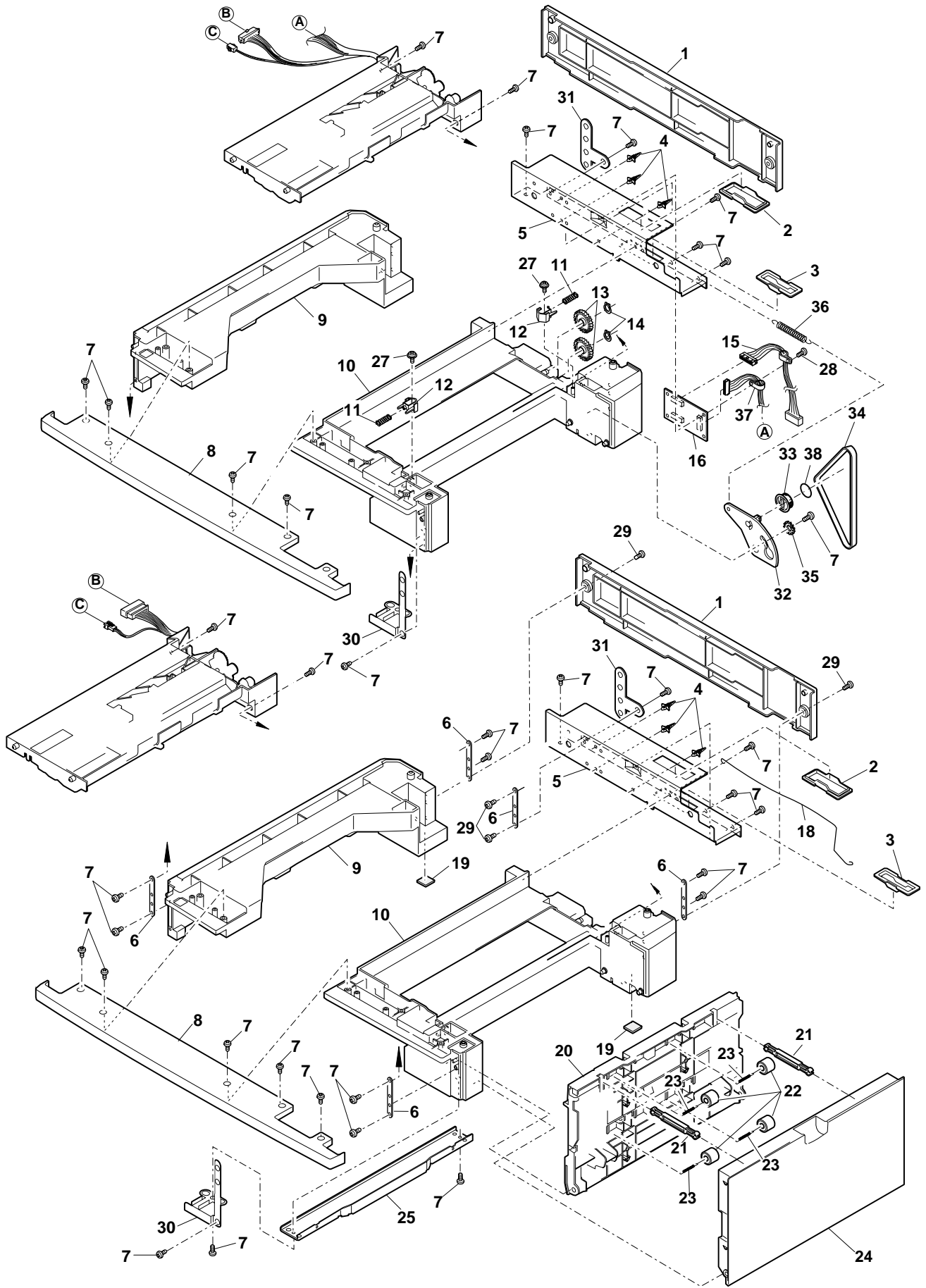

PRP01623

4 2ND トイ給紙ユニット (2ND Tray paper feeding unit)[AR-D25]

NO.	PARTS CODE	PRICE RANK		NEW MARK	PART RANK	DESCRIPTION
		Ex.	Ja.			
1	NGERH1207FCZZ	AF	DS		C	Joint gear(40T) 連結ギア
2	MARMP0229FCZZ	AE	DS		C	Joint arm 連結アーム
3	MSPRT0128QSZZ	AB	DJ		C	Joint arm spring 連結アームスプリング
4	XRESP50-06000	AA	DD		C	E type ring Eリング
5	LBOSZ1031FCZZ	AC	DJ		C	Clutch boss クラッチボス
6	MSPRC0161QSZZ	AF	DS		C	Clutch spring クラッチスプリング
7	PPiPP0007QSZZ	AD	DJ		C	Clutch pipe クラッチパイプ
8	NGERH1132FCZZ	AH	DX		C	Clutch gear(29T) クラッチギア
9	NBRGM0501FCZZ	AB	DJ		C	Metal D(B-F6-7) メタル D
11	DHAi-0080QSZZ1	AP	EQ		C	2ND harness 1 2NDハーネス 1
12	DHAi-0081QSZZ1	AK	DX		C	2ND harness 2 2NDハーネス 2
13	NRÖLP0045QSZZ1	AR	EQ		C	2ND transport roller 二段搬送ローラー
15	VHPPG1A71A1-1	AG	DX		B	Photo sensor(GP1A71A1) フォトセンサー
16	RPLU-0012QSZZ1	AM	EG	N	B	Paper feeding solenoid 給紙ソレノイド
17	NBRGC0188FCZZ	AB	DD		C	PF bearing PF軸受
18	XRESP40-06000	AA	DD		C	E type ring Eリング
19	LBOSZ1510FCZZ	AF	DX		C	Cam boss A1 カムボス A1
20	PPiPP0109FCZZ	AB	DD		C	Pipe A 手差しクラッチスプリング Aパイプ
21	MSPRC1315FCZZ1	AD	DJ		C	Clutch spring A 手差しクラッチスプリング A
22	LPiNS0181FCZZ	AA	DD		C	Spring pin スプリングピン
23	LBOSZ1508FCZZ	AG	DX		C	Cam boss A2 カムボス A2
24	NPLYZ0012QSZZ	AD	DJ		C	2ND 26MXL pulley 2ND26MXLプーリー
25	LPiNS0165FCZZ	AB	DD		C	Pin(φ2-8) 平行ピン
26	QSW-B0017QSZZ	AF	DS		B	Tray detect switch トレイ検知スイッチ
27	MSPRD0134QSZZ	AC	DJ		C	Paper feeding earth spring 給紙アーススプリング
28	NGERH0041QSZZ	AF	DS		C	2ND gear(18T/26T) 二段ギア
29	NGERH0990FCZZ	AB	DJ		C	Gear(16T) ギア
30	PTME-0017QSZZ	AD	DJ		C	Paper feeding clutch pawl 給紙クラッチ爪
31	MSPRT0130QSZZ1	AB	DJ		C	Clutch pawl spring クラッチ爪スプリング
32	PTME-0016QSZZ	AD	DJ		C	Transport clutch pawl 搬送クラッチ爪
33	RPLU-0013QSZZ1	AM	EG	N	B	Transport solenoid 搬送ソレノイド
34	XBBS30P06000	AA	DD		C	Screw(3×6) ビス
35	MLEVP0039QSZZ1	AE	DS		C	PPDI actuator PPDIアクチュエーター
36	MLEVP0046QSZZ	AD	DJ		C	CICS actuator CICSアクチュエーター
38	LFRM-0031QSE3	AU	EZ		C	Paper feeding frame 給紙フレーム
41	LPLTM0137QSZZ	AD	DJ		C	Boss reinforce plate ボス補強板
42	LX-WZ0314FCZZ	AA	DD		C	Poly slider ポリスライダ
43	MSPRC0157QSZZ	AC	DJ		C	Break spring ブレーキスプリング
44	NBRGC0529FCZZ	AD	DJ		C	Bearing 軸受
45	PPiPP0011QSZZ	AC	DJ		C	Break sleeve ブレーキスリーブ
46	XBBSE30P06000	AA	DD		C	Screw(3×6) ビス
47	RCÖRF0006QSZZ	AL	EB		C	Core コア
48	XWHSD60-10000	AA	DD		C	Washer ワッシャー
50	RHET-0011QSZZ	AQ	EQ		E	Heater unit (2ND tray) (Japan) 除湿ヒーター
51	XEBSE30P08000	AA	DD		C	Screw(3×8) (Japan only) ビス
52	MSPRD0156QSZZ	AB	DJ		C	PPDI ACT spring PPDI ACT 復帰スプリング
55	LPLTM0120QSZZ	AF	DS		C	Heater raditate plate (Japan) ヒーター放射板
56	XHBSE30P08000	AA	DD		C	Screw(3×8) (Japan) ビス
57	NSFTZ0067QSZZ	AK	DX		C	Paper feed roller shaft 給紙ローラーシャフト
58	LHLDR0095QSZZ	AD	DJ		C	Paper feed roller holder 給紙ローラーホルダー
59	XEBSE30P12000	AA	DD		C	Screw(3×12) ビス
60	PCLR-0011QSZZ	AC	DJ		C	Roller color ローラーカラー
61	LBRCR0011QSZZ	AD	DJ		C	Paper feed roller bracket 給紙ローラーブラケット
62	PGUMM0013QSZZ	AG	DX		C	Paper feed roller gum 給紙ローラーゴム
64	DHAi-0344QSZZ	AH	DX	N	C	2nd heater harness (Japan) 2NDヒーターハーネス
501	CFRM-0031RS69	BM	HR	N	E	Paper feeding unit(Top) 給紙ユニット上段
502	CFRM-0031RS6A	BG	GX	N	E	Paper feeding unit(Bottom) 給紙ユニット下段
503	CSFTZ0067RS52	AW	FG	N	E	Paper feeding shaft 給紙シャフト
504	CGUMM0013RS51	AN	EG	N	E	Paper feed roller gum 給紙ローラーゴム

4 2NDトレイ給紙ユニット (2ND Tray paper feeding unit)[AR-D25]

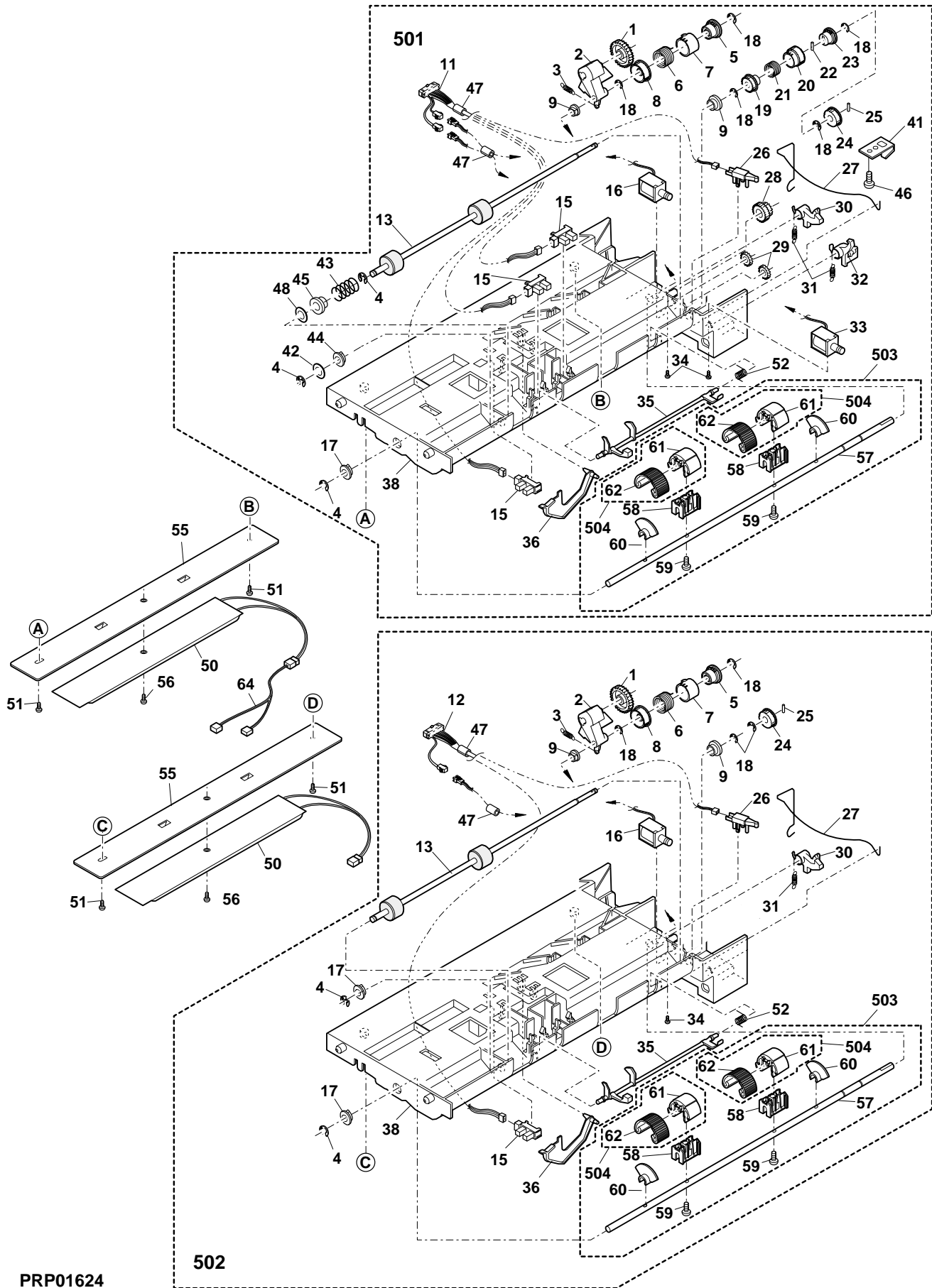

PRP01624